

آزمون مدل سرمایه‌گذاری راسبالت،

(رضایت زناشویی، کیفیت روابط جایگزین، اندازه سرمایه‌گذاری، تعهد

زناشویی و پایداری روابط زناشویی)، بر روی زنان در شرف طلاق

مرضیه نصیر* ، ولی‌الله فرزاد** ، مزگان سپاه منصور***

فریبا حسنی**** ، مهدیه صالحی*****

تاریخ دریافت: ۱۳۹۶/۹/۲۰ تاریخ پذیرش: ۱۳۹۷/۱۰/۱۸

چکیده

هدف از پژوهش حاضر، بررسی مدل سرمایه‌گذاری راسبالت (رضایت زناشویی، کیفیت روابط جایگزین، اندازه سرمایه‌گذاری، تعهد زناشویی و پایداری روابط زناشویی) بر روی زنان در شرف طلاق شهرستان دزفول بود. نمونه، شامل ۱۵۰ نفر از زنان در شرف طلاق بود که به روش نمونه‌گیری در دسترس انتخاب شدند. ابزارهای پژوهش عبارت بودند از: مقیاس سرمایه‌گذاری راسبالت و شاخص ناپایداری ازدواج ادواردز و همکاران

* دکتری روانشناسی، دانشگاه آزاد واحد تهران مرکزی، (نویسنده مسئول). marnasir2010@yahoo.com

** دانشیار گروه روانشناسی، دانشگاه خوارزمی، تهران، ایران. vfarzad@yahoo.com

*** دانشیار گروه روانشناسی، دانشگاه آزاد واحد تهران مرکزی. drsepahmansour@yahoo.com

**** استادیار گروه روانشناسی، دانشگاه آزاد واحد تهران مرکزی. far.hassani@iauctb.ac.ir

***** استادیار گروه روانشناسی، دانشگاه آزاد واحد تهران مرکزی. iranpour1000@yahoo.com

(III). از روش‌های آماری تحلیل مسیر و ضریب همبستگی پیرسون، جهت تجزیه و تحلیل داده‌ها استفاده شد. نتایج بدست آمده در سطح $P < 0/05$ و $P < 0/01$ نشان داد که اثر غیرمستقیم رضایت زناشویی و اندازه سرمایه‌گذاری بر پایداری روابط زناشویی با میانجی‌گری تعهد زناشویی در زنان در شرف طلاق، مثبت و معنادار و اثر غیرمستقیم کیفیت روابط جایگزین بر پایداری روابط زناشویی با میانجی‌گری تعهد زناشویی در زنان در شرف طلاق، منفی و معنادار است.

واژه‌های کلیدی: مدل سرمایه‌گذاری، رضایت زناشویی، کیفیت روابط جایگزین، اندازه سرمایه‌گذاری، تعهد زناشویی، پایداری روابط زناشویی

مقدمه

انسان به‌عنوان یک موجود اجتماعی و به‌واسطه قرار داشتن در یک محیط اجتماعی، اغلب در ارتباطات تعاملی همچون روابط دوستی، عشقی و خانوادگی شرکت دارد (اوزترک و مولتو^۱، ۲۰۱۰). به‌طورمعمول رابطه زناشویی، به‌عنوان نوعی رابطه دلبستگی در بزرگسالان متأهل محسوب می‌شود و دوره‌گذاری به لحاظ تجارب واقعی در دلبستگی به شمار می‌رود (ایشین سو هالات و هوارداغلو^۲، ۲۰۱۱). در این میان، خانواده از اهمیت ویژه‌ای برخوردار است، چرا که یکی از عناصر اصلی جامعه محسوب می‌گردد و دستیابی به یک جامعه امن، مستلزم داشتن خانواده‌های امن است. (شاکر، حشمتی و پور رحیمی^۳، ۲۰۱۰).

مهم‌ترین موضوع در ازدواج و تشکیل خانواده، آرامشی است که افراد از این رابطه به دست می‌آورند. ولی متأسفانه آمارها نشان داده‌اند که در سطح جهان حدود دوسوم ازدواج‌ها منجر به طلاق می‌شوند (مارتین و بامپاس، ۱۹۸۹؛ و مرکز آمار

-
1. Ozturk & Multu
 2. Isinsu Halat & Hovardaoglu
 3. Shaker, Heshmati & PoorRahimi

بین‌المللی سلامت، ۱۹۹۵؛ نقل از لیتزینگر و کوپ گوردن^۱، ۲۰۰۵). با چنین نرخ بالایی از طلاق، تعجب‌آور نیست که بسیاری از پژوهشگران به شدت به دنبال پاسخ دادن به سؤال‌هایی از این دست باشند که چه چیزی موجب رضایت و دوام در ازدواج می‌شود؟ بنابراین برای پژوهشگران، دانستن عوامل اصلی مرتبط با اضمحلال زناشویی یا موفقیت زناشویی از اهمیت زیادی برخوردار است (لیتزینگر و کوپ گوردن، ۲۰۰۵). امروزه یکی از مباحث مهم روان‌شناسی، توجه به دوام یا فروپاشی خانواده می‌باشد.

پیشینه تحقیق

در زمینه موضوع مورد پژوهش، (مدل سرمایه‌گذاری راسبالت)، تحقیقات چندی انجام‌گرفته از جمله: در پژوهشی که گیوتیز، سگرین و واسزیدلو^۲ (۲۰۱۶)، با عنوان اثرات مستقیم و غیرمستقیم تعهد زناشویی بر وابستگی متقابل زناشویی و رضایت زناشویی در زوج‌های ازدواج‌کرده، انجام دادند، نتایج، تأثیرات مستقیم تعهد زناشویی بر رضایت زناشویی را برای هر دو زن و شوهرها نشان داد. آرون بن^۳ (۲۰۱۵)، پژوهشی با عنوان رضایت زناشویی و تعهد زناشویی در روابط دگرجنس‌گرا در بلندمدت انجام داد. نتایج این مطالعه، نشان داد که رضایت زناشویی و تعهد زناشویی برای حفظ و پایداری روابط عاشقانه به جنس مخالف، در درازمدت، بسیار مهم و ضروری می‌باشند.

در پژوهشی که ادوارد، جیدایز و مارفی^۴ (۲۰۱۴) با عنوان ترک روابط دوستی مبتنی بر آزار (منظور این است که آیا زنان در روابطی که مورد سوءاستفاده قرار می‌گیرند باقی می‌مانند یا آن رابطه را ترک می‌کنند) در قالب یک چشم‌انداز، تحلیلی از مدل سرمایه‌گذاری و تئوری رفتار برنامه‌ریزی شده انجام دادند، نتایج نشان داد که طبق

-
1. Litzinger & CoopGordon
 2. Givertz, Segrin & Wozidlo
 3. Aaron Ben
 4. Edward, Gidycz & Murphy

مدل سرمایه‌گذاری، پایداری روابط، به‌وسیله تعهد، پیش‌بینی می‌شود که تابع رضایت، سرمایه‌گذاری و کیفیت جایگزین‌های پایین و کم می‌باشد. امری و لی^۱ (۲۰۱۴) پژوهشی، با عنوان تأثیر طبقه اجتماعی و برنامه‌ریزی‌های آینده (سرمایه‌گذاری) در کیفیت روابط رمانتیک در قالب مدل سرمایه‌گذاری انجام دادند، نتایج نشان داد که افرادی که طبقه اجتماعی پایین‌تر داشته باشند، برنامه‌ریزی‌های کمتر و سرمایه‌گذاری‌های کمتر در روابطشان دارند که با رضایت و تعهد کمتر در روابط مرتبط می‌باشد.

فoster^۲ (۲۰۱۴) در تحقیقی که با عنوان ترکیب شخصیت در مدل سرمایه‌گذاری و فرایندهای تعهد در عبور از تفاوت‌های فردی در خودشیفتگی انجام داد، نتایج نشان داد که خودشیفتگی، به‌طور معنادار، رضایت پایین، سرمایه‌گذاری پایین و تعهد پایین را پیش‌بینی می‌کند. در نهایت تعهد به‌طور معنی‌داری با رضایت بالا و سرمایه‌گذاری بالا و کیفیت جایگزین‌های پایین‌تر مرتبط بود و به‌علاوه هر یک از مکانیزم‌های تعهد، به‌طور مستقل، تعهد را پیش‌بینی می‌کرد. همچنین گری، مک‌دونالد، جول، اسپیلمن و ایمپت^۳ (۲۰۱۴) در پژوهشی که با عنوان سهم مستقل ادراک پاداش و تهدید اجتماعی بر تعهد در روابط رمانتیک و عاشقانه انجام دادند، با استفاده از یک چارچوب دلبستگی، ارتباط پاداش‌ها و تهدیدهای اجتماعی را بر اساس ساختارهای مدل سرمایه‌گذاری (مثل تعهد، رضایت، سرمایه‌گذاری و کیفیت جایگزین‌ها) مورد بررسی قرار می‌دهند. در همه مطالعات، ادراک پاداش قوی‌تر با تعهد بالاتر، سرمایه‌گذاری و رضایت بالاتر و کیفیت جایگزین‌های ضعیف و پایین‌تر مرتبط بود و در هر سه مطالعه، ادراک تهدید قوی‌تر با رضایت پایین‌تر مرتبط بود. لوپز^۴ (۲۰۱۴) پژوهشی با عنوان نقش تعهد اخلاقی در مدل سرمایه‌گذاری انجام داد. مدل سرمایه‌گذاری راسبالت، تعهد کلی را تحت تأثیر رضایت، کیفیت جایگزین‌ها و سرمایه‌گذاری‌های درونی- بیرونی می‌داند. تعهد اخلاقی، با

1. Emery & Le

2. Foster

3. Gere, Macdonald, Goel, Spielmann & Impett

4. Lopes

سرمایه‌گذاری‌های درونی مرتبط می‌باشد که به‌صورت موانع درونی است که تعهد کلی را تحت تأثیر قرار می‌دهد و سبب ارتقا و پایداری روابط می‌شود. همچنین در پژوهشی که بارکلی، اندرسون، کورتیس و بورکلی^۱ (۲۰۱۳) با عنوان فراز و نشیب‌های تعهد در هدف و تأثیر رضایت، سرمایه‌گذاری‌ها و جایگزین‌ها در دانشجویان کالج انجام دادند نتایج نشان داد که هر سه عامل (رضایت، سرمایه‌گذاری و جایگزین‌ها) در سطح تعهد افراد تأثیر دارند و سطح تعهد در افراد بسیار قوی است، وقتی که رضایت و سرمایه‌گذاری بالا و جایگزین‌ها پایین باشد. در پژوهشی که یانگ، کاران و توتنهاگن^۲ (۲۰۱۳) با موضوع کار کردن برای تغییر روابط و عدم قطعیت در روابط برای فهم کیفیت روابط مثبت، انجام دادند، نتایج نشان داد که وقتی افراد سرمایه‌گذاری‌های بیشتری در روابطشان کرده باشند و احساس قطعیت بیشتری در روابطشان داشته باشند، کیفیت روابط مثبت (مثل نزدیکی، صمیمیت و تعهد)، بیشتری را گزارش می‌دهند.

همسو با پژوهش‌های یادشده، یانگ و فارمان^۳ (۲۰۱۳) نیز تحقیقی با عنوان پیش‌بینی تعهد در بزرگسالان جوان از طریق پرخاشگری جسمی و جنسی در روابط اجباری (با استفاده از مدل سرمایه‌گذاری، جهت پیش‌بینی تعهد در روابط)، انجام دادند، نتایج نشان داد که سبک عاشقانه اجتنابی، به‌طور غیرمستقیم تعهد را از طریق رضایت و سرمایه‌گذاری در روابط پیش‌بینی می‌کند و اینکه تعهد به‌طور معنی‌داری تداوم پرخاشگری یا ارتباط اجباری را تا ۶ ماه بعد پیش‌بینی می‌کند. چاو و تان^۴ (۲۰۱۳) تحقیقی با عنوان دل‌بستگی و تعهد در روابط دوستی دوتایی و نقش میانجی رضایت، کیفیت جایگزین‌ها و میزان سرمایه‌گذاری انجام دادند. نتایج نشان داد که افرادی که از لحاظ سبک دل‌بستگی اجتنابی، بالا بودند، در روابط دوستی فعلی خود، رضایت کمتر و سرمایه‌گذاری کمتر و در نتیجه تعهد کمتری داشتند. به‌علاوه افرادی که از نظر

-
1. Burkley, Anderson, Curtis & Burkley
 2. Young, Curran & Totenhagen
 3. Young & Furman
 4. Chow & Tan

سبک‌دلبستگی اضطرابی بالا بودند، سرمایه‌گذاری‌های بیشتری در روابط دوستی فعلی خود داشتند و در نتیجه تعهد بالایی را گزارش می‌دادند.

همچنین اتچوری، لی، یو و ول^۱ (۲۰۱۳) پژوهشی با عنوان دلبستگی و مدل سرمایه‌گذاری به‌عنوان پیشگویی‌کننده تعهد، حفظ و دوام و پایداری در روابط در دانشجویان انجام دادند. نتایج این مطالعه از پیش‌بینی ارتباط بین ابعاد دلبستگی و متغیرهای مدل سرمایه‌گذاری حمایت می‌کند. به‌علاوه این پژوهش از پیش‌بینی تعهد به‌وسیله سبک دلبستگی اجتنابی به‌عنوان میانجی رضایت، جایگزین‌ها و سرمایه‌گذاری و پیش‌بینی تعهد به‌وسیله سبک‌دلبستگی اضطرابی به‌عنوان میانجی رضایت و میزان سرمایه‌گذاری حمایت می‌کند. در تحقیقی که جاستین^۲ (۲۰۱۱) با عنوان تأثیرات سبک‌های دلبستگی، قومیت و طلاق والدین بر تعهد در روابط رمانتیک و عاشقانه بر اساس مدل سرمایه‌گذاری انجام داد، این پژوهش شش متغیر احتمالی را مورد آزمون قرار داد. که عبارت‌اند از: سبک دلبستگی، طلاق والدین، قومیت، کیفیت جایگزین‌ها، رضایت و میزان سرمایه‌گذاری. هر یک از این عوامل بر تعهد در روابط رمانتیک و عاشقانه تأثیر دارند. همه شش متغیر، ۳۷ درصد از واریانس تعهد را به خود اختصاص دادند. نتایج نشان داد که طبق یافته‌های تحقیقات قبلی، کیفیت جایگزین‌ها، رضایت و میزان سرمایه‌گذاری، تعهد را تحت تأثیر قرار می‌دهند.

در پژوهشی که ناصری، پارسا و کابانولو^۳ (۲۰۱۱) با عنوان ساخت یک مدل تعهد بر اساس یک مطالعه تجربی و مدل سرمایه‌گذاری انجام دادند، نتایج نشان داد که تعهد عاطفی در حفظ و دوام روابط در بلندمدت مؤثرتر می‌باشد. به‌علاوه ادوارد، گیدز و مارفی^۴ (۲۰۱۱)، در پژوهشی که با عنوان تصمیم زنان کالج بر ماندن یا ترک کردن در روابط عاشقانه و روابط دوستی مبتنی بر آزار (در یک چشم‌انداز از تجزیه و تحلیل مدل

1. Etcheverry, Le, Wu & Wel

2. Justine

3. Nusair, Parsa & Cobanoglu

4. Edwards, Gidycz & Murphy

سرمایه‌گذاری) انجام دادند، نتایج نشان داد که متغیرهای مدل سرمایه‌گذاری (تعهد در روابط، سرمایه‌گذاری، رضایت و کیفیت روابط جایگزین) عواملی از قبیل سوءاستفاده در دوران کودکی، پریشانی‌های روانشناختی، سبک مقابله اجتنابی و عزت‌نفس و روابط دوستی مبتنی بر آزار را در طول زمان پیش‌بینی می‌کند. همسو با پژوهش‌های یادشده ایسینسوهالت و هاوارداگلا^۱ (۲۰۱۰)، در تحقیقی که با عنوان ارتباط بین سبک‌های دلبستگی، علیت و اسنادهای مسئولیتی و تنهایی در زوج‌های ازدواج‌کرده در چارچوب مدل سرمایه‌گذاری انجام دادند، از فرضیات مدل سرمایه‌گذاری حمایت شد، به این معنا که طبق مدل سرمایه‌گذاری، رضایت در روابط، سطح ارزیابی کیفیت جایگزین‌ها و سرمایه‌گذاری در روابط به‌عنوان تعیین‌کننده‌های تعهد در روابط و ثبات روابط هستند.

به‌علاوه لایدن^۲ (۲۰۱۰)، پژوهشی با عنوان مقررات جایگزین‌های جذاب به‌عنوان مکانیزم‌های تعهد انجام داد. همه تئوری‌های مهم تعهد رابطه، به‌طور ویژه بر در دسترس بودن جایگزین‌های جذاب به‌عنوان یک عامل منفی تخریب‌کننده تعهد و حفظ و بقای رابطه تأکید می‌کنند. همچنین کراوفورد، فینگ، فیسچر و دیانا^۳ (۲۰۰۹)، پژوهشی با عنوان تأثیر عشق، سرمایه‌گذاری و جایگزین‌ها بر تعهد در روابط رمانتیک انجام دادند، نتایج نشان داد که تعهد به‌عنوان میانجی‌کننده ارتباط با عشق، سرمایه‌گذاری و جایگزین‌ها می‌باشد. چلن و مصطفی^۴ (۲۰۰۸)، در پژوهشی با عنوان بررسی علل طلاق به این نتیجه رسیدند که خیانت (داشتن روابط جایگزین)، فقدان عشق و مشکلات اخلاقی، سبب ناپایداری روابط زناشویی و طلاق می‌شود. در پژوهشی که نیکلز و شوارتز^۵ (۲۰۰۴)، با عنوان خانواده‌درمانی انجام دادند، نتایج نشان داد که تعهد، در ایجاد ثبات و موفقیت در یک ازدواج، نقش اساسی دارد و هرگونه رابطه‌ای بدون تعهد،

-
1. Isinsu Halat & Hovardaglu
 2. Lydon
 3. Crawford, Feng, Fischer & Diana
 4. Chelen & Mostaffa
 5. Nichols & Schwartz

سطحی و بدون سمت و سو خواهد بود. با توجه به نکات ذکر شده، هدف از پژوهش حاضر، بررسی مدل سرمایه‌گذاری راسبالت (رضایت زناشویی، کیفیت روابط جایگزین، میزان سرمایه‌گذاری، تعهد زناشویی و پایداری روابط زناشویی) بر روی زنان در شرف طلاق می‌باشد.

مبانی نظری تحقیق

یکی از مدل‌های موجود در حوزه روان‌شناسی اجتماعی که به بررسی و مدل‌یابی پایداری روابط زناشویی^۱ و عوامل مؤثر بر تعهد زناشویی^۲ می‌پردازد و در پژوهش حاضر به آن پرداخته شده است، مدل سرمایه‌گذاری راسبالت^۳ (۱۹۸۰) می‌باشد. طبق مدل سرمایه‌گذاری راسبالت، سطوح تعهد، در پایداری و یا ناپایداری یک رابطه اثر می‌گذارد و سه مؤلفه دارد که عبارت‌اند از: رضایت زناشویی^۴، کیفیت روابط جایگزین^۵ و اندازه سرمایه‌گذاری^۶. ثبات و پایداری روابط زناشویی، از جمله متغیرهای مهم و تأثیرگذار در حوزه روابط زناشویی، می‌باشند که پژوهش‌های کمی راجع به آن صورت گرفته است. پایداری روابط زناشویی به‌عنوان شاخصی از ماهیت هویت متقابل و تسهیم مسئولیت دوره زناشویی گذشته همسران شناخته می‌شود.

بنابراین، پایداری زناشویی به‌عنوان شاخص استمرار و دوام هسته‌ای از استقلال، اعتماد و دوستی دوجانبه مطرح می‌شود و عامل پیش‌بینی‌کننده شادی و شادکامی و رضایت زناشویی به شمار می‌رود (کانگ و جاوسوال، ۲۰۰۹). پایداری زناشویی در قالب طول مدت ازدواج هر زوج، بدون طلاق گرفتن و یا از هم جدا شدن تعریف می‌شود (مرسادو، کامرون، شکر فروش و استراتون، ۲۰۰۸). بیوز (۱۹۸۵)، بر این باور

-
1. Marital Relationships Persistence
 2. Marital Commitment
 3. Model Investment Rusbult
 4. Marital Satisfaction
 5. Quality of Alternatives
 6. Investment Size

است که رابطه موفق و پایدار، سه عنصر دارد: توانایی انطباق‌پذیری کافی برای سازگاری با تغییر اوضاع یا مشکلات، توانایی ارتباط مؤثر و توانایی همدلی با وضعیت هیجانی یکدیگر (نقل از ریدلی، ۱۳۸۴). طبق مدل سرمایه‌گذاری راسبالت، یکی از عوامل مهم و مؤثر بر پایداری روابط زناشویی، تعهد زناشویی می‌باشد. تعهد زناشویی همسران، پیش‌بینی کننده مهم از دواج‌های پایدار و رضایت‌بخش است. تعهد زناشویی، به معنای تمایل به انجام رفتارهای انطباقی و سازگارانه، تمایل به فداکاری کردن برای بهبود رابطه و برای شریک زندگی، فراموش کردن و بخشودگی اعمال نامناسب همسر، تصور مثبت و یا تمایل به احترام به روابط شخصی، نسبت به روابط دیگران است (راسبالت، ۱۹۸۰). یکی دیگر از عوامل مؤثر بر تعهد زناشویی و پایداری روابط زناشویی، رضایت زناشویی می‌باشد.

رضایت زناشویی را می‌توان نتیجه خرسندی عمومی از زندگی مشترک، رضایت از روابط جنسی و رضایت عاطفی و هیجانی دانست. از دیگر عوامل مؤثر در تعهد زناشویی و پایداری روابط زناشویی، کیفیت جایگزین‌های پایین می‌باشد. کیفیت روابط جایگزین، به میزانی که یک شخص معتقد است که نیازهای رضایت (نیازهای هیجانی، جنسی، صمیمیت و امنیت) می‌تواند در یک ارتباط خارج از روابط زناشویی تأمین شود، اطلاق می‌شود. داشتن روابط جایگزین و یا روابط فرا زناشویی با کاهش تعهد و ناپایداری روابط زناشویی و طلاق همراه می‌باشد. منظور از اندازه سرمایه‌گذاری در مدل سرمایه‌گذاری راسبالت، میزان وقت و انرژی عاطفی است که زوجین برای همدیگر صرف می‌کنند، مانند مدت‌زمانی که با هم می‌گذرانند. کاهش سرمایه‌گذاری همسران در زندگی، تعهد و پایداری رابطه را کاهش می‌دهد. در نتیجه زمانی که در روابط میان همسران، رضایت زناشویی و میزان سرمایه‌گذاری بالا باشد و کیفیت روابط جایگزین، پایین باشد، تعهد زناشویی و پایداری روابط زناشویی نیز افزایش می‌یابد و بالعکس، با کاهش رضایت و سرمایه‌گذاری و افزایش جایگزین‌ها در زندگی، تعهد و پایداری رابطه زناشویی کاهش می‌یابد. (Branch, Wilson & Agnew, 2013).

مدل سرمایه‌گذاری راسبالت، از تعهد و پایداری روابط: (راسبالت، ۱۹۸۰)

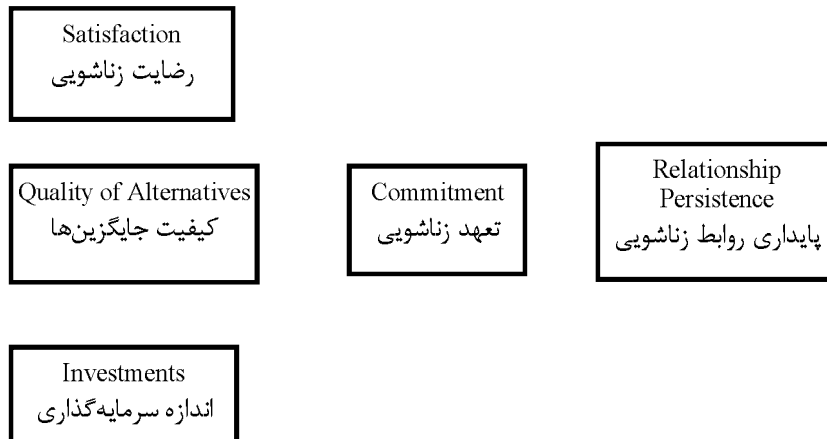

منظور از Sa، در مدل ارائه شده، رضایت زناشویی، ALT، کیفیت جایگزین‌ها، INV، اندازه سرمایه‌گذاری، COM، تعهد زناشویی و PERSIST، پایداری روابط زناشویی می‌باشد.

فرضیه اصلی:

مدل سرمایه‌گذاری، در بین زنان در شرف طلاق، برازش دارد (منظور از برازش این است که مدل تدوین شده بر مبنای چارچوب نظری و پیشینه تجربی، تا چه اندازه با واقعیت انطباق دارد).

فرضیه‌های فرعی:

الف) رضایت زناشویی بر سطح تعهد زناشویی زنان در شرف طلاق، اثر مستقیم دارد.
ب) کیفیت روابط جایگزین بر سطح تعهد زناشویی زنان در شرف طلاق، اثر مستقیم دارد.

ج) میزان سرمایه‌گذاری بر سطح تعهد زناشویی زنان در شرف طلاق، اثر مستقیم دارد.
د). تعهد زناشویی بر سطح پایداری روابط زناشویی زنان در شرف طلاق، اثر مستقیم دارد.

ت) رضایت زناشویی با میانجی‌گری سطح تعهد زناشویی بر پایداری روابط زناشویی زنان در شرف طلاق، اثر غیرمستقیم دارد.

ت) کیفیت روابط جایگزین با میانجی‌گری سطح تعهد زناشویی بر پایداری روابط زناشویی زنان در شرف طلاق، اثر غیرمستقیم دارد.

ث) اندازه سرمایه‌گذاری با میانجی‌گری سطح تعهد زناشویی بر پایداری روابط زناشویی زنان در شرف طلاق اثر غیرمستقیم دارد.

روش پژوهش

این تحقیق از نظر هدف، کاربردی و از نظر روش، همبستگی، از نوع تحلیل مسیر می‌باشد. هدف تحقیقات کاربردی، توسعه دانش کاربردی در یک زمینه خاص است (سرمد، بازرگان و حجازی، ۱۳۸۳). جامعه آماری در پژوهش حاضر، شامل کلیه زنان در شرف طلاق شهرستان دزفول، در سال ۱۳۹۴-۱۳۹۳ می‌باشد که از این میان، به ۱۵۰ نفر از زنان در شرف طلاق، که روزانه به دادگاه خانواده و مراکز مشاوره و دفاتر ثبت طلاق، مراجعه می‌کردند و ملاک‌های ورود را دارا بودند (بدین معنا که حداقل پس از ۲ سال زندگی مشترک، در آستانه طلاق قرار داشتند، در محدوده سنی ۴۰-۲۰ سالگی بوده و دارای روابط جایگزین یا روابط فرا زناشویی بودند، به این صورت که ابتدا با این زنان مصاحبه‌ای انجام شد و علل طلاق آن‌ها را جویا شده و به آن دسته از زنان در شرف طلاق پرسشنامه داده شد که علل طلاق آن‌ها داشتن روابط فرا زناشویی، یعنی داشتن رابطه با شخصی غیر از همسر خود و خارج از روابط زناشویی خود بود، یعنی علت طلاق آن‌ها خیانت زناشویی بود و همچنین نسبت به تکمیل پرسشنامه‌ها موافقت

داشتند)، به روش نمونه‌گیری در دسترس انتخاب شدند و پرسشنامه‌ها به آن‌ها داده شد، برای تعیین این مقدار از حجم نمونه، به کتاب دکتر هومن استناد شده است. بر پایه پیشنهاد جیمز استیونس، در نظر گرفتن ۱۵ مورد برای هر متغیر پیش‌بین، در تحلیل رگرسیون چندگانه با روش معمولی کمترین مجذورات استاندارد، یک قاعده خوب به شمار می‌آید و چون مدل‌یابی معادله ساختاری در برخی جنبه‌ها کاملاً مرتبط با رگرسیون چندگانه است، تعداد ۱۵ مورد به ازای هر متغیر اندازه‌گیری شده در مدل‌یابی معادله ساختاری، غیرمنطقی نیست. (هومن، ۱۳۸۴).

ابزار پژوهش

۱. مقیاس سرمایه‌گذاری راسبالت^۱

مقیاس سرمایه‌گذاری راسبالت، به‌وسیله راسبالت در سال (۱۹۸۰) تهیه و طرح‌ریزی شد. این مقیاس شامل ۲۵ سؤال می‌باشد و چهار متغیر را مورد سنجش و اندازه‌گیری قرار می‌دهد که عبارت‌اند از: رضایت زناشویی، کیفیت روابط جایگزین، اندازه سرمایه‌گذاری و تعهد زناشویی. برای آماده‌سازی مقیاس راسبالت، در ابتدا این مقیاس مورد ترجمه و تأیید چندین نفر از متخصصان زبان انگلیسی قرار گرفت و پس از اصلاحات و ویرایش لازم، به ۲۵ نفر از مدرسان زبان انگلیسی که دارای مدرک کارشناسی ارشد و دکتری بودند داده شد. بدین شکل که ابتدا نسخه ترجمه شده فارسی به آن‌ها داده شد و پس از پر کردن مقیاس، با فاصله یک هفته بعد، نسخه لاتین به آن‌ها داده شد. سپس همبستگی کلی مقیاس ترجمه شده فارسی با مقیاس لاتین، ۰/۹۷ برآورد شد. همچنین، جهت برآورد پایایی (اعتبار) مقیاس سرمایه‌گذاری راسبالت، این مقیاس در فاصله زمانی یک هفته، بین ۲۵ نفر در دو مرحله پخش شد و پایایی آن با استفاده از روش بازآزمایی در متغیر رضایت زناشویی، کیفیت روابط جایگزین، اندازه

1. Investment Rusbult Scale

سرمایه‌گذاری، تعهد زناشویی و کل مقیاس، به ترتیب، ۰/۸۲، ۰/۸۸، ۰/۷۵، ۰/۷۱ و ۰/۷۴ گزارش شد.

۲. شاخص ناپایداری ازدواج^۱

شاخص ناپایداری ازدواج، یک ابزار ۱۴ سؤالی است که برای اندازه‌گیری ناپایداری ازدواج زناشویی توسط ادواردز و همکاران^۲ (به نقل از ثنایی، ۱۳۸۷) تدوین شده است. در پژوهش حاضر، سؤالات شاخص ناپایداری ازدواج، به شکل معکوس، نمره‌گذاری شده است تا پایداری روابط زناشویی را بسنجد. روایی این مقیاس، در پژوهش‌های متعددی مورد سنجش و تأیید قرار گرفته است و همبستگی مثبت آن با مقیاس‌های مربوط به مشکلات و اختلافات زناشویی و همبستگی منفی آن با مقیاس‌های مربوط به تعامل و خرسندی زناشویی همبستگی مورد تأیید قرار گرفته است. پایایی این مقیاس با روش آلفای کرونباخ ۰/۹۳ گزارش شده است (ثنایی، ۱۳۸۷). همچنین در پژوهش حاضر، پایایی شاخص ناپایداری ازدواج، با استفاده از روش باز آزمایی، ۰/۸۷، محاسبه شد.

* با توجه به نظر داوران مبنی بر اینکه جداول توضیح و تفسیر نشود، توضیحات جداول، خلاصه ارائه شده است.

1. Marital Instability Index(MII)
2. Edwards and Etal

یافته‌های پژوهش

بر اساس جدول ۱، در متغیر رضایت زناشویی، میانگین و انحراف معیار به ترتیب (۱۰/۷۷ و ۱)، متغیر کیفیت روابط جایگزین، میانگین و انحراف معیار به ترتیب (۳۸/۲ و ۱/۶)، متغیر اندازه سرمایه‌گذاری، میانگین و انحراف معیار به ترتیب (۱۰/۵۶ و ۰/۷۶)، متغیر تعهد زناشویی، میانگین و انحراف معیار به ترتیب (۷/۳۷ و ۰/۵۹) و در متغیر پایداری روابط زناشویی، میانگین و انحراف معیار به ترتیب (۱۹/۱۱ و ۱/۱۶) می‌باشد.

جدول ۱- خلاصه شاخص‌های توصیفی نمره‌های شرکت‌کنندگان در متغیرهای پژوهش

سازه‌ها	میانگین	انحراف استاندارد	کجی	کشیدگی	حداقل نمره	حداکثر نمره
رضایت زناشویی	۱۰/۷۷	۱	۱/۷۷	۱/۸۲	۱۰	۱۴
کیفیت روابط جایگزین	۳۸/۲	۱/۶	-۱/۱۶	۱/۶۶	۳۴	۴۰
اندازه سرمایه‌گذاری	۱۰/۵۶	۰/۷۶	۱/۷۱	۱/۰۴	۱۰	۱۴
تعهد زناشویی	۷/۳۷	۰/۵۹	۱/۴۷	۱/۸۱	۷	۹
پایداری روابط زناشویی	۱۹/۱۱	۱/۱۶	۱/۱۹	۱/۵۲	۱۸	۲۳

جدول (۲)، نشان داد رابطه بین رضایت زناشویی با تعهد زناشویی، ($P < ۰/۰۱$)، ($r = ۰/۲۱۸$)، مثبت و معنادار، رابطه بین کیفیت روابط جایگزین با تعهد زناشویی، ($r = ۰/۳۷۳$)، منفی و معنادار، رابطه بین سرمایه‌گذاری با تعهد زناشویی، ($P < ۰/۰۱$)

($r=0/228, P<0/01$)، مثبت و معنادار و رابطه بین تعهد زناشویی با پایداری روابط زناشویی، ($r=0/242, P<0/01$)، مثبت و معنادار است.

جدول ۲- ماتریس همبستگی بین متغیرها

سازه‌ها	۱	۲	۳	۴	۵
۱. رضایت زناشویی	۱	-۰/۰۷۸	-۰/۰۳۳	۰/۲۱۸**	۰/۰۵
۲. کیفیت روابط جایگزین		۱	-۰/۰۲۷	-۰/۳۷۳**	-۰/۰۵۷
۳. سرمایه‌گذاری			۱	۰/۲۲۸**	-۰/۰۲
۴. تعهد زناشویی				۱	۰/۲۴۲**
۵. پایداری روابط زناشویی					۱

$P<0/05^* p<0/01^{**}$

به‌منظور بررسی فرضیه اصلی و آزمون برازندگی مدل، از روش تحلیل مسیر استفاده شد. جدول ۳ نتایج حاصل از شاخص‌های برازندگی به‌دست‌آمده برای مدل مفروض را نشان می‌دهد. نتایج نشان داد که مقدار ($RMSEA=0/04, p=0/29, df=3$)، حاکی از برازندگی مطلوب الگو در جامعه است، حاصل تقسیم‌خردی دو، بر درجه آزادی نیز $1/23$ می‌باشد که زیر ۲ می‌باشد و تأییدی بر برازندگی مناسب مدل در جامعه است. یافته‌های بدست آمده از این پژوهش، حاکی از آن بود که مدل سرمایه‌گذاری در نمونه ایرانی حاضر از جمله، زنان در شرف طلاق، نیز برازش دارد.

مدل سرمایه‌گذاری تحلیل شده در زنان در شرف طلاق

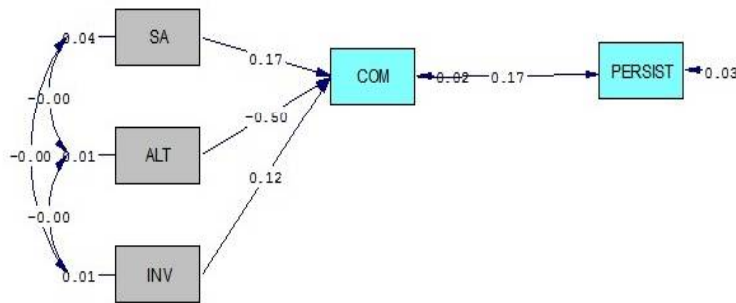

Chi-Square=3.69, df=3, P-value=0.29741, RMSEA=0.040

جدول ۳- شاخص‌های برازندگی مدل

مدل	(χ^2)	df	(χ^2/df)	Sig	(RMSEA)	(GFI)	(NFI)	(NNFI)	(CFI)
زنان در شرف طلاق	۳/۶۹	۳	۱/۲۳	۰/۲۹	۰/۰۴	۰/۹۹	۰/۹۵	۰/۹۶	۰/۹۹

همان‌طور که در جدول ۴، مشاهده می‌شود، اثر مستقیم رضایت زناشویی بر تعهد زناشویی، ($b=۰/۱۷$, $t=۲/۷۱$, $p<۰/۰۱$) مثبت و معنادار، اثر مستقیم کیفیت روابط جایگزین بر تعهد زناشویی، ($b=۰/۵$, $t=۴/۷۹$, $p<۰/۰۱$) منفی و معنادار، اثر مستقیم میزان سرمایه‌گذاری بر تعهد زناشویی، ($b=۰/۱۲$, $t=۳/۱۴$, $p<۰/۰۱$) مثبت و معنادار و اثر مستقیم تعهد زناشویی بر پایداری روابط زناشویی ($b=۰/۱۷$, $t=۳/۷۶$, $p<۰/۰۱$) نیز مثبت و معنادار می‌باشد. بنابراین فرضیه‌های فرعی اول، دوم، سوم و چهارم پژوهش مورد تأیید قرار می‌گیرند.

جدول ۴- اثرات مستقیم متغیرهای مشاهده شده بر یکدیگر

زنان در شرف طلاق			وابسته/مستقل
مقدار t	استاندارد شده	برآورد پارامتر	
** ۲/۷۱	۰/۲	۰/۱۷	بر تعهد زناشویی از رضایت زناشویی
** -۴/۷۹	-۰/۳۵	-۰/۵	از کیفیت روابط جایگزین
** ۳/۱۴	۰/۲۲	۰/۱۲	از سرمایه‌گذاری
** ۳/۷۶	۰/۲۴	۰/۱۷	بر پایداری روابط زناشویی از تعهد زناشویی

P<0/05 * p<0/01 **

بر اساس نتایج جدول ۵، اثر غیرمستقیم رضایت زناشویی بر پایداری روابط زناشویی با میانجی‌گری تعهد زناشویی، ($b=۰/۰۳$ ، $t=۲/۹$ ، $p<۰/۰۱$) مثبت و معنادار و اثر غیرمستقیم کیفیت روابط جایگزین بر پایداری روابط زناشویی با میانجی‌گری تعهد زناشویی، ($b=۰/۰۸۵$ ، $t=۲/۹۶$ ، $p<۰/۰۱$) منفی و معنادار است و اثر غیرمستقیم میزان سرمایه‌گذاری بر پایداری روابط زناشویی با میانجی‌گری تعهد زناشویی، ($b=۰/۰۲$ ، $t=۲/۴۲$ ، $p<۰/۰۵$) مثبت و معنادار است. بنابراین فرضیه‌های فرعی پنجم، ششم و هفتم پژوهش نیز مورد تأیید واقع شدند.

جدول ۵- اثرات غیرمستقیم و کل متغیرهای مشاهده شده بر یکدیگر

اثر کل: زنان در شرف طلاق			اثر غیرمستقیم: زنان در شرف طلاق			وابسته / مستقل
t	اثر کل	اثر کل	t	اثر غیرمستقیم استاندارد شده	اثر غیرمستقیم	
*۲/۲	۰/۲۵	۰/۲	**۲/۹	۰/۰۴۸	۰/۰۳	بر پایداری روابط زناشویی از رضایت زناشویی
**۲/۹۶	-۰/۳۹	-۰/۵۹	**۲/۹۶	-۰/۰۸۴	-۰/۰۸۵	از کیفیت روابط جایگزین
*۲/۱۷	۰/۲۷	۰/۱۴	*۲/۴۲	۰/۰۵۳	۰/۰۲	از سرمایه گذاری

**p<0/01 *P<0/05

بحث و نتیجه گیری

بر اساس یافته‌های به دست آمده از این پژوهش، فرضیه اصلی، که عبارت است از: مدل سرمایه گذاری (رضایت زناشویی، کیفیت روابط جایگزین، میزان سرمایه گذاری، تعهد زناشویی و پایداری روابط زناشویی) در بین زنان در شرف طلاق، برآزش دارد و مورد تأیید واقع شد. همچنین اثر مستقیم رضایت زناشویی و میزان سرمایه گذاری بر تعهد زناشویی و اثر مستقیم تعهد زناشویی بر پایداری روابط زناشویی، در زنان در شرف طلاق، مثبت و معنادار و اثر مستقیم کیفیت روابط جایگزین بر تعهد زناشویی، در زنان در شرف طلاق، منفی و معنادار است.

یافته دیگر پژوهش حاضر، بیانگر آن است که اثر غیرمستقیم رضایت زناشویی و میزان سرمایه گذاری بر پایداری روابط زناشویی با میانجی‌گری تعهد زناشویی، در زنان

در شرف طلاق، مثبت و معنادار و اثر غیرمستقیم کیفیت روابط جایگزین بر پایداری روابط زناشویی با میانجی‌گری تعهد زناشویی، در زنان در شرف طلاق، منفی و معنادار است. در تبیینی جامع از تمام فرضیه‌های یادشده، باید گفت که مدل سرمایه‌گذاری، ریشه در نظریه وابستگی متقابل دارد و طبق مدل سرمایه‌گذاری راسبالت، سطوح تعهد که به تصمیم‌گیری جهت ماندن یا ترک کردن (پایداری یا ناپایداری)، یک رابطه اثر می‌گذارد و سه مؤلفه دارد که عبارت‌اند از: رضایت، کیفیت جایگزین‌ها و اندازه سرمایه‌گذاری که در مجموع بر روی تعهد تأثیر می‌گذارند و مؤلفه تعهد، بین سه عامل احساس رضایت، کیفیت ارتباط جدید (نفر دیگر) و سرمایه‌گذاری بر روابط زناشویی، نقش میانجی را ایفا می‌کند. رضایت زناشویی، به میزانی که در یک رابطه زناشویی، نیازهای صمیمیت، نیازهای جنسی، نیازهای امنیت و هیجانی فرد تأمین می‌شود، اطلاق می‌شود.

افراد زمانی از روابطشان راضی هستند که پاداش‌های آن رابطه بالا و هزینه‌های آن کم باشد. زمانی که زوجین انتظارات یکدیگر را برآورده کرده و جنبه‌های مثبت رابطه آن‌ها بیش از جنبه‌های منفی باشد، احساس رضایتمندی بیشتر و در نتیجه تعهد بیشتری به رابطه دارند و ازدواج آن‌ها در طول زمان، پایدار خواهد بود و بالعکس، زمانی که نیازهای زوجین، در چارچوب خانواده و روابط زوجین، ارضا و تأمین نشود، زمینه‌ای برای نارضایتی زناشویی فراهم آمده که همین امر به‌نوبه خود سبب کاهش تعهد زناشویی و پایداری روابط زناشویی می‌شود و زمینه ناپایداری ازدواج و طلاق را فراهم می‌کند. از دیگر عوامل مؤثر در تعهد زناشویی، کیفیت جایگزین‌های پایین می‌باشد. کیفیت روابط جایگزین، به میزانی که یک شخص معتقد است که نیازهای رضایت (نیازهای هیجانی، جنسی، صمیمیت و امنیت) می‌تواند در یک ارتباط خارج از روابط زناشویی تأمین شود، اطلاق می‌شود. به عبارت دیگر، کیفیت روابط جایگزین، شامل ارزیابی ذهنی افراد از پاداش‌ها و هزینه‌هایی است که می‌توانند خارج از روابط زناشویی

بدست بیاورند که شامل بودن با افراد دیگر، گذراندن زمان با دوستان یا صرف زمان به تنهایی می‌باشد.

نظریه تبادل اجتماعی مبتنی بر این فرض است که محاسن و مزایای روابط رضایت‌بخش بیش از معایب و مضرات آن است و همین امر موجب تعهد و پایبندی زوجین می‌شود. بنابراین زمانی که فرد عهدشکنی همسر خود را خطایی بسیار بزرگ محسوب می‌نماید، شدت آسیب وارده را با محاسن رابطه مورد مقایسه قرار می‌دهد و احتمالاً میزان تعهد به رابطه کاهش می‌یابد و همین امر سبب ناپایداری روابط زناشویی و طلاق می‌گردد و نهایتاً سومین عامل یعنی اندازه سرمایه‌گذاری، میزان وقت و انرژی عاطفی است که زوجین برای همدیگر صرف می‌کنند مانند مدت‌زمانی که با هم می‌گذرانند. (راسبالت، ۱۹۸۰). زمانی که میزان سرمایه‌گذاری همسران در زندگی و روابط خود پایین باشد، تعهد کمتری به رابطه داشته و پایداری روابط زناشویی در بین آن‌ها کاهش می‌یابد. از سوی دیگر، طبق مدل سرمایه‌گذاری راسبالت، یکی از عوامل بسیار تأثیرگذار بر پایداری روابط زناشویی، تعهد زناشویی می‌باشد. تعهد به معنای خود را برای محبت و احترام به طرف مقابل آماده کردن، چشم از دیگران برداشتن و تنها به همسر فکر کردن می‌باشد. در نتیجه تعهد همان چارچوب وظایف و مسئولیت‌هایی است که زوجین با امضای قرارداد عقد باید به آن عمل بکنند. (محمدی و همکاران، ۱۳۹۱).

بر اساس داده‌های مرکز آمار ایران در سال‌های اخیر طلاق، رشد فزاینده‌ای داشته است که یکی از دلایل آن عدم تعهد زوجین به روابط زناشویی می‌باشد و عدم تعهد زناشویی، منجر به ناپایداری روابط زناشویی می‌شود. در واقع، ناپایداری ازدواج، زمانی مطرح است که یکی از زوجین یا هر دو زوج درباره طلاق یا جدایی می‌اندیشند و یا رفتاری انجام می‌دهند که به پایان رساندن ازدواج، گرایش دارد (بوث و همکاران، ۱۹۸۵ به نقل از نظری، صاحب‌دل و اسدی، ۱۳۸۹). تحقیقات طولانی که توسط راسبالت، طی مدت‌ها بررسی و ارزیابی روابط مختلف انجام گرفته، این الگو را تأیید کرده و نشان

می‌دهد در افرادی که روابط خود را بر هم می‌زنند، کاهش شدید رضایت و سرمایه‌گذاری و بالا رفتن کیفیت جایگزین‌ها قبل از بر هم خوردن رابطه دیده شده است که این امر سبب ناپایداری روابط زناشویی شده و روابط آن‌ها به پایان می‌رسد. پژوهش حاضر از بررسی مدل سرمایه‌گذاری راسبالت، در زنان در شرف طلاق به این نتیجه رسید که در این زنان، به دلیل برآورده نشدن نیازهای آن‌ها در ازدواج، زمینه‌ای برای نارضایتی از رابطه زناشویی به وجود می‌آید و همچنین با توجه به اینکه میزان سرمایه‌گذاری و وقت و انرژی عاطفی این زنان در روابط خود، بسیار پایین می‌باشد و به‌علاوه با توجه به وجود روابط جایگزین در زندگی آن‌ها، که بتواند نیازهای ارضا نشده آن‌ها را تأمین کند، زنان در شرف طلاق، پایداری روابط زناشویی و یا پایداری ازدواج، ندارند و به فکر طلاق و ایجاد جایگزین در روابط خود می‌باشند. این نتایج با یافته‌های پژوهش‌های ادوارد، جیدایز و مارفی (۲۰۱۴)، فوستر (۲۰۱۴)، گری، مک‌دونالد، جول، اسپیلمن و ایمپت (۲۰۱۴)، لوپز (۲۰۱۴)، یانگ و فارمان (۲۰۱۳)، بارکلی، اندرسون، کورتیس و بورکلی (۲۰۱۳)، چاو و تان (۲۰۱۳)، اتچوری، لی، یو و ول (۲۰۱۳) و جاستین (۲۰۱۱) و ایسینسوهالت و هاواردگلا (۲۰۱۰)، گیویتز، سگرین و واسزیدلو (۲۰۱۶)، آرون بن (۲۰۱۵)، ادوارد، جیدایز و مارفی (۲۰۱۴)، گری، مک‌دونالد، جول، اسپیلمن و ایمپت (۲۰۱۴)، بارکلی، اندرسون، کورتیس و برکلی (۲۰۱۳)، اتچوری، لی، یو و ول (۲۰۱۳) و جاستین (۲۰۱۱)، امری و لی (۲۰۱۴)، فوستر (۲۰۱۴)، لوپز (۲۰۱۴) چاو و تان (۲۰۱۳) و کرافورد، فینگ، فیسچر و دیانا (۲۰۰۹)، ادواردز، گیدز و مارفی (۲۰۱۱)، ناصری، پارسا و کابانولو (۲۰۱۱) و نیکلز و شوارتز (۲۰۰۴)، آرون بن (۲۰۱۵)، ادوارد، جیدایز و مارفی (۲۰۱۴)، لوپز (۲۰۱۴)، اتچوری، لی، یو و ول (۲۰۱۳) و ناصری، پارسا و کابانولو (۲۰۱۱)، لایدن (۲۰۱۰)، اتچوری، لی، یو و ول (۲۰۱۳) و چلن و مصطفی (۲۰۰۸)، لوپز (۲۰۱۴)، یانگ و فارمان (۲۰۱۳)، ناصری، پارسا و کابانولو (۲۰۱۱) و اتچوری، لی، یو و ول (۲۰۱۳) همخوانی دارد.

پیشنهادها:

از آنجاکه استحکام و بقا و پایداری خانواده در ایران از اهمیت بالایی برخوردار می‌باشد، به مشاوران خانواده پیشنهاد می‌شود به‌منظور کاهش طلاق و جلوگیری از بی‌ثباتی خانواده، مدل سرمایه‌گذاری راسبالت (۱۹۸۰)، را به‌عنوان الگویی، جهت ثبات و تداوم روابط زوجین مورد استفاده قرار دهند. به‌علاوه، پژوهش حاضر، محدود به زنان در شرف طلاق شهرستان دزفول بود و در تعمیم‌یافته‌ها باید احتیاط شود. از سوی دیگر با توجه به اینکه پژوهش فعلی، مدل سرمایه‌گذاری را فقط در زنان در شرف طلاق بررسی کرده است، پیشنهاد می‌گردد در پژوهش‌های آتی، علاوه بر انجام تحقیقات و پژوهش‌های بیشتر در زمینه مدل سرمایه‌گذاری راسبالت، به بررسی این مدل، در نمونه‌ها و جامعه‌های مختلف پرداخته شود.

منابع

- تنایی، باقر. (۱۳۸۷). *مقیاس‌های سنجش خانواده و ازدواج*. تهران: انتشارات بعثت.
- سرمد، زهره؛ بازرگان، عباس و حجازی، الیه. (۱۳۸۳). *روش‌های تحقیق در علوم رفتاری*. تهران: انتشارات آگاه.
- ریدلی، مایکل کروچین. (۱۳۸۴). *زوج‌درمانی کاربردی*. ترجمه: اشرف السادات موسوی. تهران: نشر مهر کاویان.
- لوف پور نوری، فرشاد. (۱۳۹۰) *خیانت زناشویی، علل و درمان*. بخشش درمانی در مشاوره خانواده و زوج‌درمانی.
- متقالی، شیوا، آقایی، اصغر و قربانی، مریم. (۱۳۹۳). *مقایسه هم‌وابستگی و رضایت زناشویی زنان متأهل عادی و در شرف طلاق*. *دانش و پژوهش در روانشناسی کاربردی*، شماره ۴.
- محمدی، بهناز؛ زهراکار، کیانوش؛ داور نیا، رضا و شاکرمی، محمد. (۱۳۹۱). *نقش دینداری و ابعاد آن در پیش‌بینی تعهد زناشویی کارکنان سازمان بهزیستی خراسان شمالی*، دانشگاه خوارزمی، تهران، ایران.
- ناصر، زهرا. (۱۳۹۱). *مقایسه تعهد و رضایت زناشویی در سطوح مختلف تقید مذهبی دانشجویان متأهل*. *پایان‌نامه کارشناسی ارشد مشاوره*، دانشگاه آزاد اسلامی واحد مرودشت.
- نظری، علی‌محمد؛ صاحب‌دل، حسین و اسدی، مسعود. (۱۳۸۹). *بررسی ارتباط بین سبک‌های دلبستگی و میزان بی‌ثباتی ازدواج در زنان و مردان متأهل*. *مطالعات زن و خانواده*، شماره ۸.
- هومن، حیدرعلی. (۱۳۸۴). *مدل یابی معادلات ساختاری با کاربرد نرم‌افزار لیزرل*. تهران: سازمان مطالعه و تدوین کتب علوم انسانی دانشگاه‌ها، انتشارات سمت.
- Aaron Ben, Ze ev (2015). *Satisfaction and Commitment in long- Term Heterosexual-Relationship*. International Encyclopedia of the Social & Behavioral Sciences, pages 912-917.
- Branch, Sara E., Wilson, Kari M., Agnew, Christopher R. (2013). *Committed to Oprah, Homer, or House: Using the Investment Model to Understand Parasocial Relationships* Department of Psychological Sciences Faculty Publications, Purdue University, Paper 63.
- Burkley, Edward, Anderson, Darshon, Curtis, Jessica, & Burkley, Melissa. (2013). Vicissitudes of goal commitment: satisfaction, investment and

alternatives. *Journal personality and individual differences oklahoma state university*, USA, 663-668.

- Chow, man chong, & Tan, cin cin. (2013). Attachment and commitment in dyadic friendships: mediating roles of satisfaction, quality of alternatives, and investment size. *Journal of relationship research*, publisher by cambridge university press on behalf of Australian Academic press, psychology department, university of wisconsin, oshkosh, wisconsin, USA.
- Chelen, S. C. H., & Mostaffa, S. M. (2008). *Divorce in IN Malaysia Proceeding of the Seminar Kaunseling Keluarga*, Aug 30, Malaysia, 23- 28.
- Crawford, Duane W., Feng, Du., Fischer, Judith., & Diana, Lisa K. (2009). The Influence of Love, Equity, and Alternatives on Commitment in Romantic Relationship. *Family and Consumer Sciences Research Journal*, Volume 31, Issue 3, pages 253–271.
- Edwards, katie, M., Gidycz, Christine, A., & Murphy, Megan, J. (2011). College women's stay-leave decisions in abusive dating relationship: a prospective analysis of an expanded investment model. Ohio university, *journal of interpersonal violence*, 1446-1462.
- Edwards, Katie, M., Gidycz, Christine, A., & Murphy, Megan, J. (2014). Leaving an abusive-dating relationship: a prospective analysis of the investment model and theory of planned behavior. *Journal of interpersonal violence*.
- Emery, Lydia, F., & Le, Benjamin. (2014). Imagining the white picket fence: social class, future plans, and romantic relationship quality. *social psychological and personality science*, 653-661.
- Etcheverry, Paul, E., Le, Benjamin, WU, TSUI-F'eng, & Wel, Meifen. (2013). Attachment and the investment model: predictor of relationship commitment, maintenance, and persistence. *Journal of the international association for relationship research*, 546-567.
- Foster, Joshua. (2014). Incorporating personality into the investment model: probing commitment processes across individual differences in narcissism. *Journal of social and personal relationship*, university of south Alabama.
- Gere, Judith; Macdonald, Geoff; Joel, Samantha; Spielmann, Stephanies & Impett, Emil A. (2014). The independent contributions of social reward and threat perceptions to romantic commitment. American psychological association, *journal of personality and social psychology*, 961-977.

- Givertz, M., Segrin, C., & Woszidlo, A. (2016). **Direct and indirect effects of commitment on interdependence and satisfaction in married couples**. US National Library of Medicine National Institutes of Health. pubmed.30(2):214-20.
- Isinsu Halat, Melahat., & Hovardaglu, Selim. (2010). The relations between the attachment styles, causality and responsibility attributions and loneliness of the married couples in the context of the investment model. **Procedia social and behavioral sciences**, publisher by Elsevier, 2332-2337.
- Justine, Majeres. (2011). **The effects of attachment styles, ethnicity, and parental divorce on-commitment in romantic**. Dissertations & theses-gradworks, the chicago school of professional psychology, Proquest.
- Kang, T. and Jaswal, S. (2009). **Marital Stability as a Correlate of Parenting**. Studies on Home and Community Science, 3(1), 39-42.
- Litzinger, S. & Coop Gordan, K. (2005). Exploring relationships among communication, sexual satisfaction, and marital satisfaction. **Journal of Sex and Marital therapy**, 31 5, 409-424.
- Lambert, N. M., & Dollahite, D. C. (2008). The Threefold Cord: Marital Commitment in Religious Couples. **Journal of Family Issues**. 29: 592-614.
- Lopes, Rodrigues. (2014). The role of moral commitment within the investment model. Us national library of medicine national institutes of health, Pubmed. Gov.
- Lydon, John, E. (2010). How to Forego Forbidden Fruit: The Regulation of Attractive Alternatives as a Commitment Mechanism. **Social and Personality Psychology Compass**, Volume 4, Issue 8, pages 635–644.
- Mosko, Jonathan, E. (2010). **Commitment and attachment dimensions: contributions to adult attachment development**. University purdue, individual & family studies.
- Mercado, J., Cameron, E., Shekarforoosh, C., Stratton, L. (2008). **Forgiveness in Relation to Marital Satisfaction**. Weber State University.
- Nusair, Khaldoun khal, Parsa H.G., & Cobanoglu. (2011). Building a model of commitment for generation Y: an empirical study one-travel retailers. www.elsevier.com, Tourism management, 833-843.

- Nichols, m. & Schwartz, R. (2004). *Family therapy: Concepts and methods*. New York: Brunner & Mazel.
- Öztürk, A. & Multu, T. (2010). The relationship between attachment styles, subjective well-being, happiness and social anxiety among university students. *Procedia Social and Behavioral Sciences*, 9, 1772-1776.
- Rusbult, C. E., Agnew, C. R., & Arriaga, X. B. (2012). The Investment Model of Commitment Processes. In P. A. M. Van Lange, A. W. Kruglanski, & E. T. Higgins (Eds.), *Handbook of theories of social psychology*, Volume 2 (pp. 218-231). Los Angeles: Sage.
- Rusbult, C. E. (1980). Commitment and satisfaction in romantic associations: A test of the investment model. *Journal of Experimental Social Psychology*, 16, 172-186.
- shaker, A., Heshmati, R. & Poor rahimi, M. (2010). Investigation of Marital adjustment in -people with secure, preoccupied, dismissing and fearful attachment styles. *Procedia Social and Behavioral Sciences*, 5, 1823-1826.
- Young, Valerie, Curran, Melissa, & Totenhagen. (2013). A daily diary study: working to change the relationship and relational uncertainty in understanding positive relationship quality. *journal of social and personal relationship*, 132-148.
- Young, Brennan, J., & Furman, Wyndol. (2013). Predicting commitment in young adult's physically aggressive and sexually coercive dating relationships. *Journal of interpersonal violence*, 3245-3264.